

JOHN DEERE AGRÍCOLA

Característica	U.M.	5055E
Carac.Principal		
Potência máxima	HP	55
Custo Horário	R\$	0,00
Motor		
Modelo		Powertech / Diesel / 3029T / série 350
Norma de medição		Motor agrícola com 20% reserva de torque
Torque máximo	Nm/rpm	198/1.400
Custo Horário	R\$	0,00
Sistema De Transmissão		
Marchas		9x3
Velocidades mínima/máxima	km/h	2,11 2,11 /
Custo Horário	R\$	0,00
Sistema Hidráulico		
Pressão máxima	bar	200
Tipo e características		Centro aberto
Vazão máxima	l/min	43
Custo Horário	R\$	0,00

Pneus

Dianteiros		R1
Traseiros		R1 ou R2
Custo Horário	R\$	0,00

Tomada de força

Potência máxima	HP/rpm	47/540
Tipo e acionamento		Independente, Mecânico
Custo Horário	R\$	0,00

Informações Complementares

Ar condicionado		Não
Cabine		Não
Código Finame		2829613
Dimensões (CxLxA) para transporte	mm	3.850 x 0 x 2.510
Direção		Hidrostática
Embreagem		Mecânica
Freios		A disco em banho de óleo, com acionamento hidráulico auto-ajustável
País de origem		Brasil
Peso operacional	kg	3.135
Pneus		Não Informado

Preço de Referência	R\$	Não Informado
Quantidade de discos		Não informado
Raio de giro	mm	Não Informado
Sistema de transmissão		Partial Syncro
Custo Horário	R\$	0,00

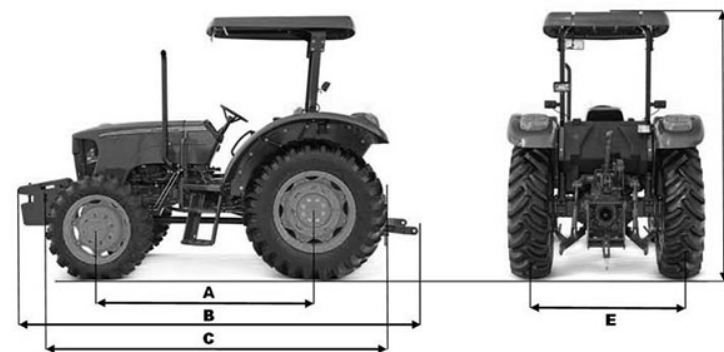

	A	B	C	D	E
5055E	2.050	3.850	3.420	2.510	1.524 / 1.824
5065E	2.050	3.850	3.420	2.510	1.424 / 1.824
5075E	2.050	3.850	3.420	2.510	1.508 / 1.829