

NEW HOLLAND CONSTRUCTION

Característica	U.M.	W190B
Carac.Principal		
Capacidade da caçamba	m ³	1,9 - 4,5
Motor		
Modelo		FPT NEF 6, eletrônico (Tier III A)
Norma de medição		(*) SAE J1349
Potência máxima	HP/rpm	213 /2.000
Torque máximo	Nm/rpm	966 /1.400
Carga estática de tombamento		
Posição articulada	kg	13.882
Posição reta	kg	15.986
Eletrônica embarcada		
Sistema de diagnose de falhas		Standard
Sistema de gerenciamento de operação/manutenção		FleetForce (Opcional)
Sistema de transmissão		Tipo Powershift, da marca ZF, com mudança de marchas manual ou automática
Sistema de transmissão de dados		FleetForce (Opcional)
Pneus		
Dianteiros		23.5x25 16 lonas L3

Traseiros		23.5x25 16 lonas L3
Sistema Hidráulico		
Pressão máxima	bar	Não informado
Tipo e características		2 Bombas de pistões axiais com Load Sensing e circuito de centro fechado. Distribuidor e carretéis com válvula prioritária para direção, com 255 bar de pressão máxima e 240 l/min de vazão máxima
Vazão máxima	l/min	Não informado
Informações Complementares		
Altura do pino da caçamba na posição de elevação máxima	mm	4.120
Altura livre do solo	mm	415,8
Altura máxima de descarga	mm	3.100
Altura total	mm	3467
Articulação do chassi	Graus	40
Braço de levantamento		Tipo Z-Bar
Cabine		Fechada, com proteção ROPS/FOPS e ar condicionado como itens de série
Código Finame		3295846
Dimensões (CxLxA) para transporte	mm	7.9730 x 2.885 x 3.467
Força de desagregação	kN	184,79
Freios		Multidiscos em banho de óleo com sistema independente para cada eixos e acumulador de nitrogênio para cada sistema (serviço). A disco montado na saída de transmissão de acionamento elétrico (estacionamento)

Marchas		4 à frente / 3 à ré
País de origem		Não informado
Peso Operacional	kg	19.257
Preço de Referência	R\$	Não informado
Profundidade de escavação	mm	75
Raio de giro	mm	6.032 (exterior aos pneus)
Velocidades máximas em cada marcha	km/h	Frente 1° 6,9 / 2° 13,5 / 3° 23,9 / 4° 37,8 / Ré 1° 7,2 / 2° Ré 14,2 / 3° Ré 25

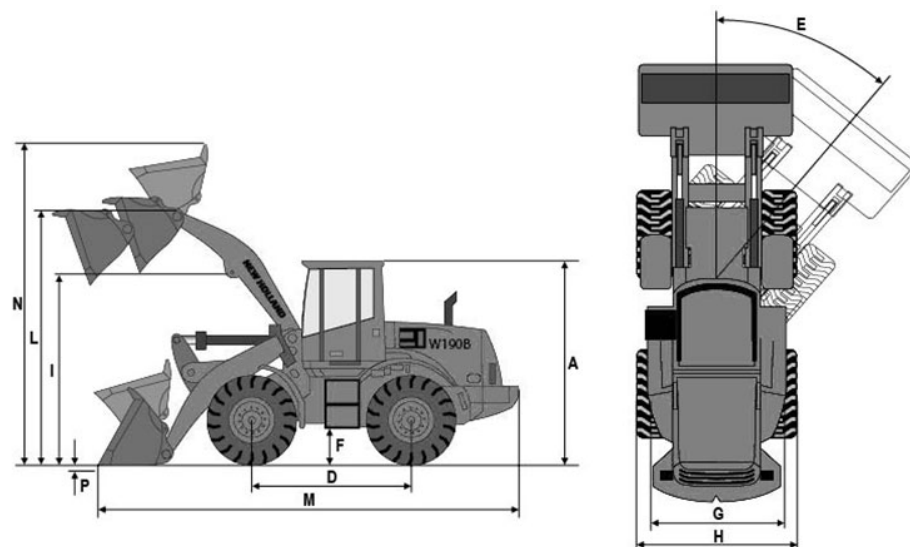

A	D	E	F	G	H	I	L	M	N	P
3.467	3.340	40°	416	2.230	2.885	2.980	4.120	7.860	5.700	75