

JCB

Característica	U.M.	190
Carac.Principal		
Capacidade nominal de carga	kg	862
Custo Horário	R\$	0,00
Motor		
Modelo		Perkins 404D-22T
Níveis de emissão		EPA-Tier 3 (EU St3A)
Norma de medição		Não informado
Potência máxima	HP/rpm	59 / 2.200
Torque máximo	Nm/rpm	189 / 1.200
Custo Horário	R\$	0,00
Dados Operacionais		
Alcance máximo na horizontal	mm	1.210
Altura máxima de descarga	mm	2.260
Altura total	mm	1,98
Carga estática de tombamento	kg	1.724
Força de desagregação	kN	21
Peso operacional	kg	3.170

Profundidade de escavação	mm	10
---------------------------	----	----

Custo Horário	R\$	0,00
---------------	-----	------

Sistema Hidráulico

Pressão máxima	bar	230
----------------	-----	-----

Vazão máxima	l/min	70 (Padrão) / 100 (Hi-Flow)
--------------	-------	-----------------------------

Custo Horário	R\$	0,00
---------------	-----	------

Dimensões

Dimensões (CxLxA) para transporte	mm	3.490 x 1.680 x 1.980
-----------------------------------	----	-----------------------

Distância entre eixos	mm	1.520
-----------------------	----	-------

Raio de giro frontal	mm	2.090
----------------------	----	-------

Raio de giro traseiro	mm	1.650
-----------------------	----	-------

Custo Horário	R\$	0,00
---------------	-----	------

Informações Complementares

Capacidade da caçamba coroada	m ³	0,40
-------------------------------	----------------	------

Código Finame		Não aplicável
---------------	--	---------------

Esteira		Não informado
---------	--	---------------

Largura das sapatas	mm	Não informado
---------------------	----	---------------

País de origem		Índia
----------------	--	-------

Pneus		10 x 16,5 8PR
-------	--	---------------

Preço de Referência

R\$

Não informado

Velocidade máxima de deslocamento

km/h

12 - 18,5

Custo Horário

R\$

0,00

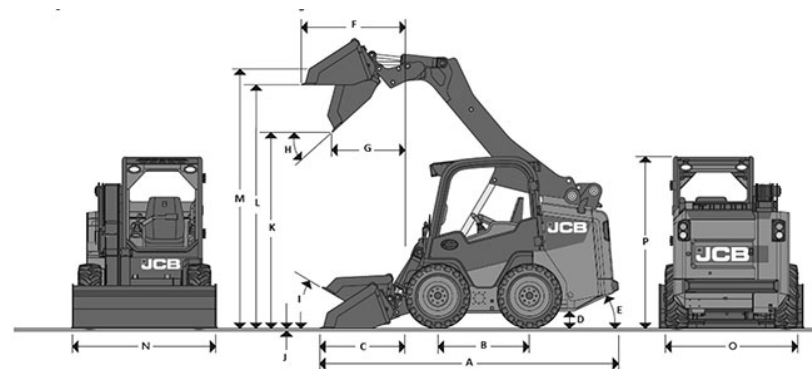

	A	B	C	D	E	F	G	H	I	J	K	L	M	N	O	P	
	190	3.560	1.070	1.000	210	25°	990	860	42°	30°	-10	2.260	2.840	3.000	1.730	1.600	1.980