

# LIUGONG

| Característica                            | U.M.   | CLG2060H       |
|---|--------|----------------|
| <b>Carac.Principal</b>                    |        |                |
| Capacidade de carga                       | kg     | 6.000          |
| <b>Dados Operacionais</b>                 |        |                |
| Altura máxima de trabalho                 | mm     | 6.000          |
| Carga máxima de tombamento                | kg     | Não informado  |
| Carga na altura máxima                    | kg     | 5.100          |
| Raio de giro (externo aos pneus)          | mm     | 3.300          |
| Velocidade de descida                     | m/min  | 33/24          |
| Velocidade de elevação                    | m/min  | 28.2/31.2      |
| Velocidade máxima de translação           | km/h   | 21/23          |
| <b>Motor</b>                              |        |                |
| Marca/modelo                              |        | Isuzu A-6BG1QC |
| Potência                                  | HP/rpm | 110,5/2.000    |
| Tipo de acionamento (elétrico/diesel/gás) |        | Diesel         |
| <b>Transmissão</b>                        |        |                |
| Tipo (mecânica/hidrostop/powershift)      |        | Powershift     |
| Tração (4x2 / 4x4)                        |        | 4x2            |

---

**Pesos e dimensões**

---

|                                   |    |                       |
|-----------------------------------|----|-----------------------|
| Altura livre sobre o solo         | mm | 250                   |
| Dimensões para transporte (CxLxA) | mm | 3.517 x 2.040 x 2.490 |
| Peso total com garfo              | kg | 8.500                 |

---

**Dados gerais**

---

|                         |     |   |
|-------------------------|-----|---|
| Código Finame           |     | Não aplicável   |
| País de origem          |     | China   |
| Pneus (tipo)            |     | Pneumáticos / Superelásticos  |
| Preço de Referência     | R\$ | Não informado   |
| Segmentos de torre      |     | Padrão dois estágios / duplex com elevação livre / triplex com elevação livre |
| Sistema de freio (tipo) |     | Freios hidráulicos  |

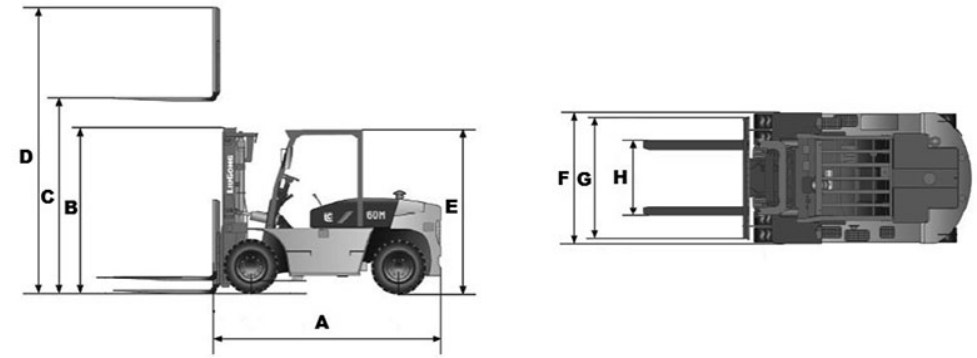

|          | A     | B     | C     | D     | E     | F     | G     | H     |
|----------|-------|-------|-------|-------|-------|-------|-------|-------|
| CLG2060H | 3.517 | 2.534 | 3.000 | 4.377 | 2.520 | 2.040 | 1.840 | 1.836 |