

# MASSEY FERGUSON

Característica	U.M.	MF 250 COMPACTO
<b>Carac.Principal</b>		
Potência máxima	HP	50 (2.250)
Custo Horário	R\$	0,00
<b>Motor</b>		
Modelo		A3 - 2.5 / Simpson
Norma de medição		*ISO TR14396
Torque máximo	Nm/rpm	167/ 1.500
Custo Horário	R\$	0,00
<b>Sistema De Transmissão</b>		
Marchas		8X2
Velocidades mínima/máxima	km/h	2,2 a 29,1
Custo Horário	R\$	0,00
<b>Sistema Hidráulico</b>		
Pressão máxima	bar	210
Tipo e características		Bomba de engrenagens
Vazão máxima	l/min	17
Custo Horário	R\$	0,00

---

**Pneus**

---

Dianteiros		8.00-18R1
Traseiros		12.4-28R1
Custo Horário	R\$	0,00

---

**Tomada de força**

---

Potência máxima	HP/rpm	45/ 2.250
Tipo e acionamento		Dependente / Independente
Custo Horário	R\$	0,00

---

**Informações Complementares**

---

Ar condicionado		Não
Cabine		Não
Código Finame		2050491
Dimensões (CxLxA) para transporte	mm	3.700 x 1.328 x 2.260
Direção		Hidrostática
Embreagem		Dupla / Simples
Freios		Discos úmido
País de origem		Brasil
Peso operacional	kg	2.768
Pneus		Agrícolas

Preço de Referência	R\$	Não informado
Quantidade de discos		Não informado
Raio de giro	mm	3.180/3.510
Sistema de transmissão		Deslizante
Custo Horário	R\$	0,00

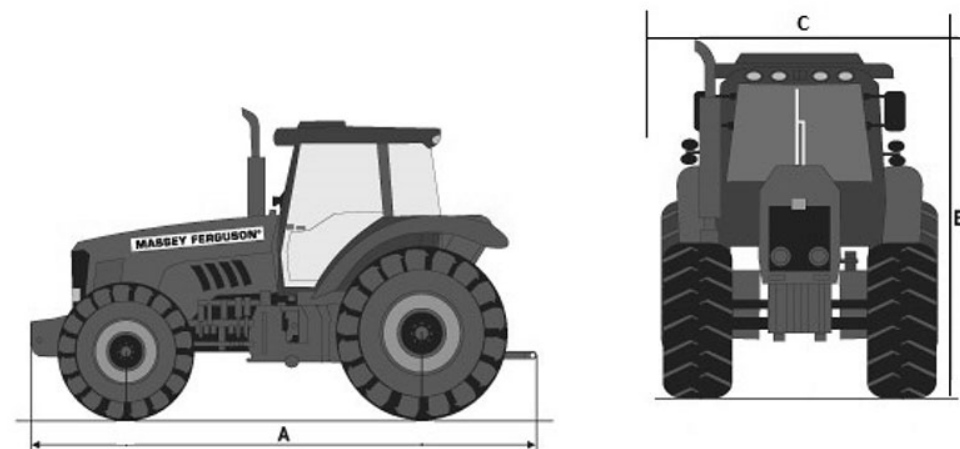

	A	B	C
MF250 compacto	3.700	2.260	1.328