

BOBCAT

Característica	U.M.	S650
Carac.Principal		
Capacidade nominal de carga	kg	1.220
Custo Horário	R\$	0,00
Motor		
Modelo		Kubota / V3307-DI-TE3 Interim Tier IV
Níveis de emissão		iT4
Norma de medição		Não informado
Potência máxima	HP/rpm	74/2.400
Torque máximo	Nm/rpm	264/1.600
Custo Horário	R\$	0,00
Dados Operacionais		
Alcance máximo na horizontal	mm	800
Altura máxima de descarga	mm	3.149
Altura total	mm	2.065
Carga estática de tombamento	kg	2.440
Força de desagregação	kN	24,27
Peso operacional	kg	3.777
Profundidade de escavação	mm	Não informado
Custo Horário	R\$	0,00
Sistema Hidráulico		
Pressão máxima	bar	242
Vazão máxima	l/min	116
Custo Horário	R\$	0,00
Dimensões		
Dimensões (CxLxA) para transporte	mm	3.630 x 1.829 x 2.055
Distância entre eixos	mm	1.150
Raio de giro frontal	mm	2.106
Raio de giro traseiro	mm	Não informado
Custo Horário	R\$	0,00

Informações Complementares

Capacidade da caçamba coroada	m ³	0,67
Código Finame		Não aplicável
Esteira		Não informado
Largura das sapatas	mm	Não informado
País de origem		Estados Unidos
Pneus		Diversas Opções
Preço de Referência	R\$	Não informado
Velocidade máxima de deslocamento	km/h	19,8
Custo Horário	R\$	0,00



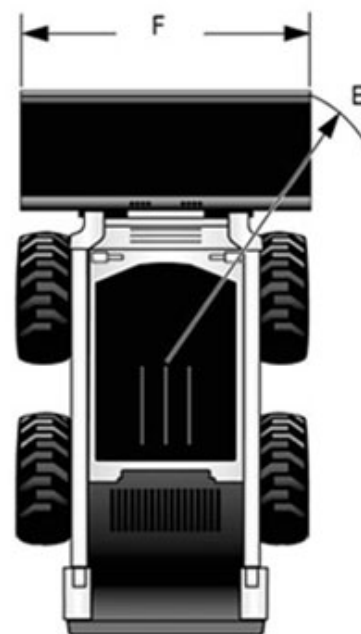
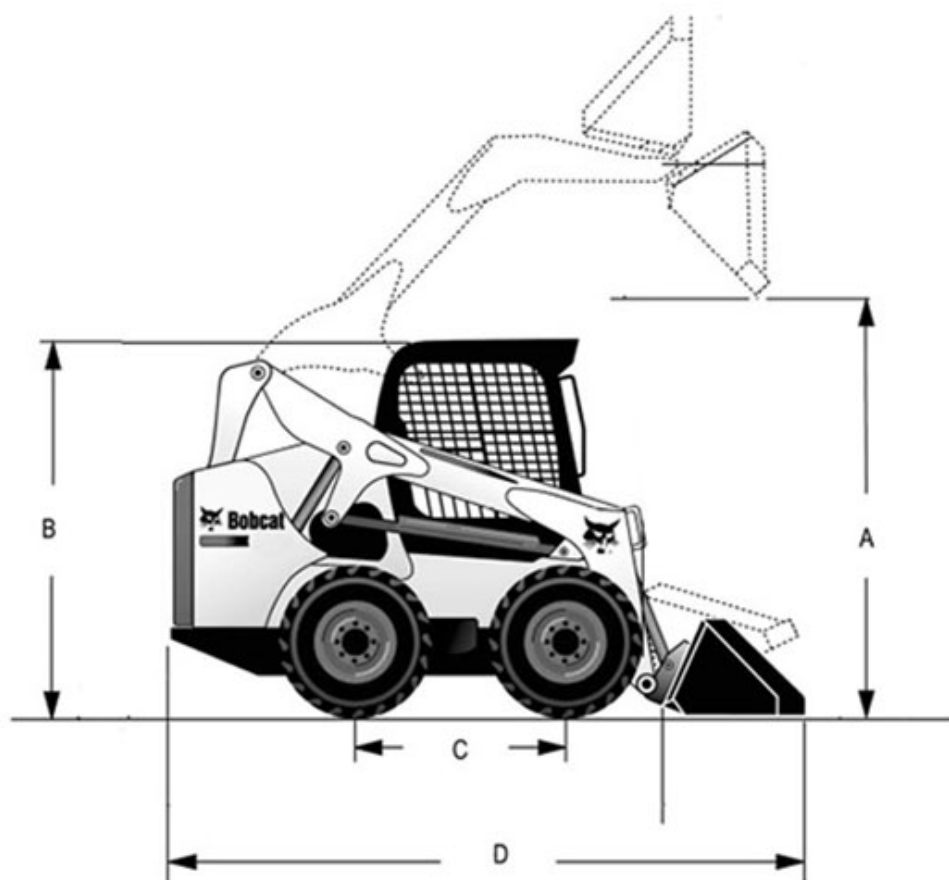

	A	B	C	D	E	F
S630	3.073	2.055	1.150	3.630	2.119	1.829
S650	3.149	2.055	1.150	3.630	2.106	1.829