

VALTRA

Característica	U.M.	BH 165
Carac.Principal		
Potência máxima	HP	174 (2.300)
Custo Horário	R\$	0,00
Motor		
Modelo		AGCO Power 620DS
Norma de medição		(*) ISO TR 14396
Torque máximo	Nm/rpm	612 /1.400
Custo Horário	R\$	0,00
Sistema De Transmissão		
Marchas		12F + 4R
Velocidades mínima/máxima	km/h	3,1/28,1
Custo Horário	R\$	0,00
Sistema Hidráulico		
Pressão máxima	bar	177
Tipo e características		Capacidade de levante máx. Olhal 8000(kgf), 610 mm do olhal 5300(kgf), Válvulas de Controle Remoto - 2 válvulas dupla ação, sendo 1 com destrave automático
Vazão máxima	l/min	51,8
Custo Horário	R\$	0,00
Pneus		
Dianteiros		18,4 - 26 R1
Traseiros		24.5 - 32 R1
Custo Horário	R\$	0,00
Tomada de força		
Potência máxima	HP/rpm	151 / 2.300
Tipo e acionamento		Direta (standard), com acionamento mecânico
Custo Horário	R\$	0,00
Informações Complementares		
Ar condicionado		Não informado

Cabine		Comfort Cab
Código Fname		Não informado
Dimensões (CxLxA) para transporte	mm	5.500 x 2.809 x 3.115
Direção		Hidrostática
Embreagem		Disco simples orgânico (Standard)
Freios		Multidiscos em banho de óleo com acionamento hidráulico
País de origem		Não informado
Peso operacional	kg	Não informado
Pneus		Não informado
Preço de Referência	R\$	Não informado
Quantidade de discos		Não informado
Raio de giro	mm	4.920
Sistema de transmissão		tipo de transmissão: Heavy Duty - Engrenamento Constante
Custo Horário	R\$	0,00

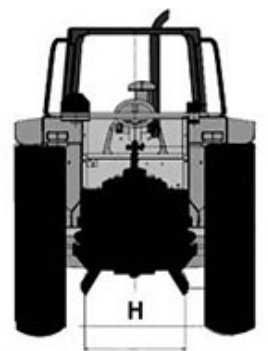
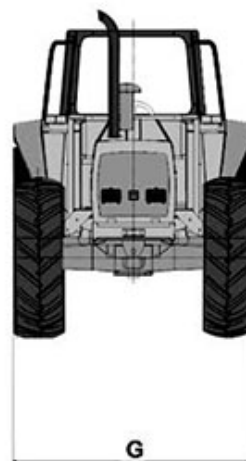
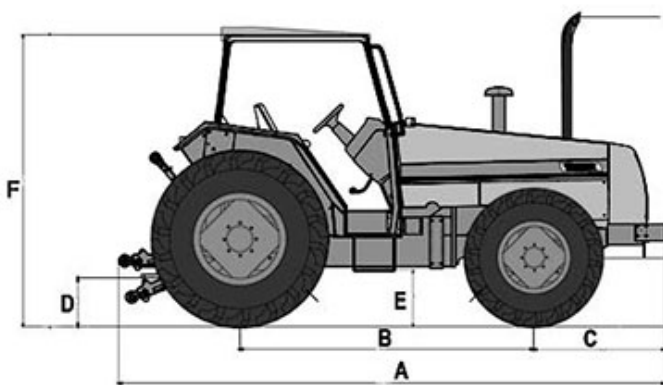

A 5.500
B 2.860
C 1.020
D 420

E 530
F 2.760

G 2.422
H 875