

NEW HOLLAND CONSTRUCTION

Característica	U.M.	W170B
Carac.Principal		
Capacidade da caçamba	m ³	1,9 - 2,7
Motor		
Modelo		FPT NEF 6, eletrônico (Tier III)
Norma de medição		(*) SAE J1349
Potência máxima	HP/rpm	183 /2.000
Torque máximo	Nm/rpm	821 /1.400
Carga estática de tombamento		
Posição articulada	kg	10.841
Posição reta	kg	12.509
Eletrônica embarcada		
Sistema de diagnose de falhas		Standard
Sistema de gerenciamento de operação/manutenção		FleetForce (Opcional)
Sistema de transmissão		Tipo Powershift, da marca ZF, com mudança de marchas manual ou automática
Sistema de transmissão de dados		FleetForce (Opcional)
Pneus		
Dianteiros		20.5x25 L3 16 Lonas
Traseiros		20.5x25 L3 16 Lonas
Sistema Hidráulico		
Pressão máxima	bar	250
Tipo e características		Duas bombas de pistões axiais com Load Sensing e circuito de centro fechado distribuidor de dois carretéis com válvula prioritária para direção, com 255 bar de pressão máxima e 206 l/min de vazão máxima
Vazão máxima	l/min	206
Informações Complementares		
Altura do pino da caçamba na posição de elevação máxima	mm	3.977
Altura livre do solo	mm	474
Altura máxima de descarga	mm	2.927
Altura total	mm	3.429

Articulação do chassi	Graus	40
Braço de levantamento		Tipo Z-Bar
Cabine		Fechada, com proteção ROPS/FOPS e ar condicionado como itens de série
Código Finame		3295830
Dimensões (CxLxA) para transporte	mm	7.801 x 2.562 x 3.429
Força de desagregação	kN	151,41
Freios		Multidiscos em banho de óleo com sistema independente para cada eixo e acumulador de nitrogênio para cada sistema (serviço). A disco montado na saída da transmissão, de acionamento elétrico (estacionamento)
Marchas		4 à frente / 3 à ré
País de origem		Não informado
Peso Operacional	kg	15.026
Preço de Referência	R\$	Não informado
Profundidade de escavação	mm	84
Raio de giro	mm	6.379 (exterior aos pneus)
Velocidades máximas em cada marcha	km/h	Frente 1° 7,6 / 2° 13,4 / 3° 24,6 / 4° 37,8 / Ré 1° 8 / 2° Ré 14 / 3° Ré 25,8

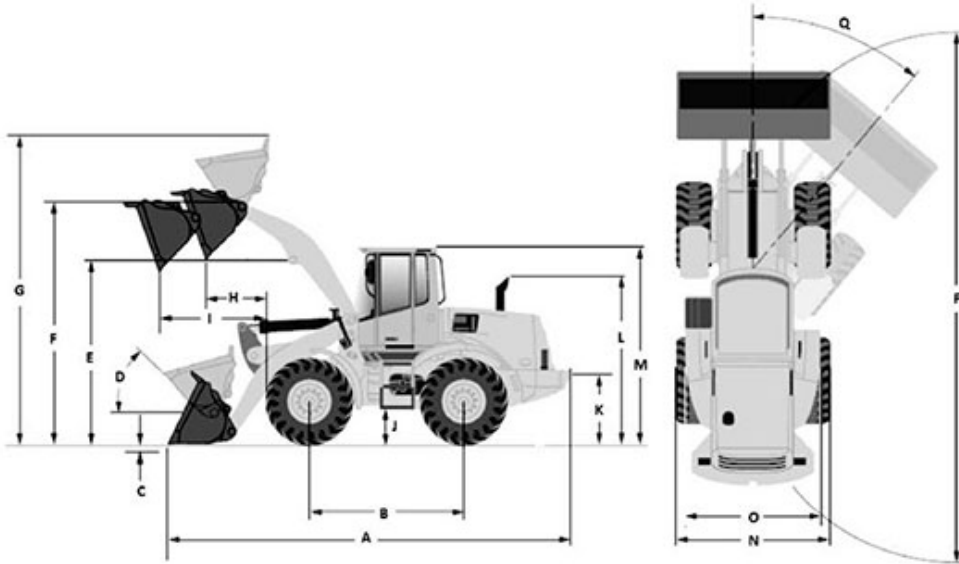



	A	B	C	D	E	F	G	H	I	J	K	L	M	N	O	P	Q
W170B	7.790	3.253	120	40°	2.800	1.190	5.165	1.190	1.670	474	1.025	2.917	3.410	2.562	2.030	12.713	40°