

CATERPILLAR

Característica	U.M.	CB24B
Carac.Principal		
Peso operacional	kg	2.700
Custo Horário	R\$	0,00
Motor		
Modelo		CAT C1.5 TIER3
Norma de medição		Não informado
Potência máxima	HP/rpm	36.2/2.800
Torque máximo	Nm/rpm	Não informado
Custo Horário	R\$	0,00
Sistema de vibração		
Amplitude (máxima/mínima)	mm	0,525
Frequência (máxima/mínima)	Hz	63/52/42
Impacto dinâmico	kN	32,8
Custo Horário	R\$	0,00
Informações sobre o cilindro		
Largura de compactação	mm	1.200
Largura e diâmetro	mm	1.200 e 720
Oscilação	Graus	10
Tipo		Liso
Custo Horário	R\$	0,00
Eletrônica embarcada		
Sistema de diagnose de falhas		Padrão
Sistema de gerenciamento da operação/manutenção		Opcional
Sistema de transmissão		Hidrostática
Sistema de transmissão de dados		Opcional
Custo Horário	R\$	0,00
Informações complementares		
Articulação do chassi	Graus	35
Cabine		Toldo ROPS

Código Finame		Não aplicável
Dimensões (CxLxA) para transporte	mm	2.575 x 1.312x 1.800
País de origem		França
Peso estático linear	kg/cm	11,3
Peso para transporte	kg	2.723
Preço de Referência	R\$	Não informado
Raio de giro	mm	3.740
Rampa máxima	%	Não informado
Velocidades de operação	km/h	0-10,5
Custo Horário	R\$	0,00





A
2.575

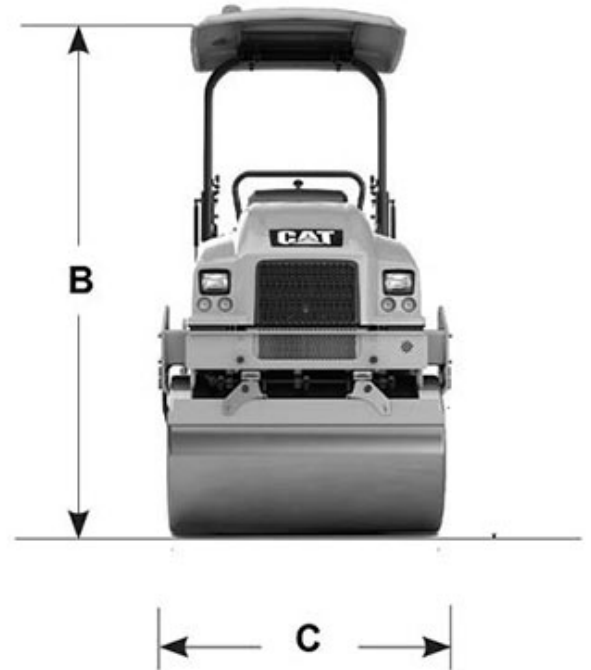

B
1.800

C
1.312