

NEW HOLLAND CONSTRUCTION

Característica	U.M.	RG140.B
Carac.Principal		
Potência máxima	HP	173 / 2.200
Custo Horário	R\$	0,00
Motor		
Modelo		FPT F4HE9687W*J104
Níveis de emissão		TIER III
Norma de medição		(*) SAE J1995
Torque máximo	Nm/rpm	758 / 1.500
Custo Horário	R\$	0,00
Alcance de lâmina		
Alcance máximo lateral	mm	1.912 / 1.715 (dir./esq.)
Ângulo máximo de talude	Graus	90
Deslocamento do círculo	mm	Não informado
Deslocamento lateral	mm	686 / 533 (dir./esq.)
Elevação máxima acima do solo	mm	444
Profundidade máxima de corte	mm	711
Tombamento hidráulico	Graus	40 / 5 (frente/trás)
Custo Horário	R\$	0,00
Escarificador		
Escarificador dianteiro		Tipo paralelogramo montagem frontal, com cinco ou 11 dentes
Escarificador traseiro		Tipo paralelogramo, com cinco dentes
Custo Horário	R\$	0,00
Eletrônica embarcada		
Sistema de diagnose de falhas		Standard
Sistema de gerenciamento de operação/manutenção		Standard
Sistema de transmissão de dados		FleetForce New Holland
Custo Horário	R\$	0,00
Sistema hidráulico		
Pressão máxima	bar	193

Tipo e características		Circuito de centro fechado e sistema load sensing, alimentado por bomba de engrenagens que atinge pressão máxima de 210 bar e vazão máxima de 191,5 l/min
Vazão máxima	l/min	186
Custo Horário	R\$	0,00
Informações Complementares		
Altura livre do solo	mm	374
Articulação do chassi	Graus	25
Cabine		Fechada com sistema HVAC, com proteção ROPS/FOPS como itens de série
Código Finame		3295680
Dimensões (CxLxA) para transporte	mm	8.534 x 2.499 x 3.340
Dimensões da lâmina (LxA)	mm	3.658 x 622
Força da lâmina contra o solo	kgf	74.320
Freio		Multidisco em banho de óleo, com circuitos independentes para cada lado do eixo e acumuladores de nitrogênio (serviço). De acionamento elétrico, atuando no disco de saída da transmissão (estacionamento)
Inclinação das rodas dianteiras	Graus	15,3
Marchas		6 à frente / 3 à ré
Oscilação do eixo dianteiro	Graus	20
Oscilação dos eixos tandem	Graus	20
País de origem		Brasil
Peso operacional	kg	15.070
Pneus		14.00x24 12L – G2
Preço de Referência	R\$	Sob consulta
Raio de giro	mm	7.250 mm (exterior aos pneus)
Sistema de transmissão		Tipo Powershift com conversor de torque e lock-up, da marca ZF
Custo Horário	R\$	0,00

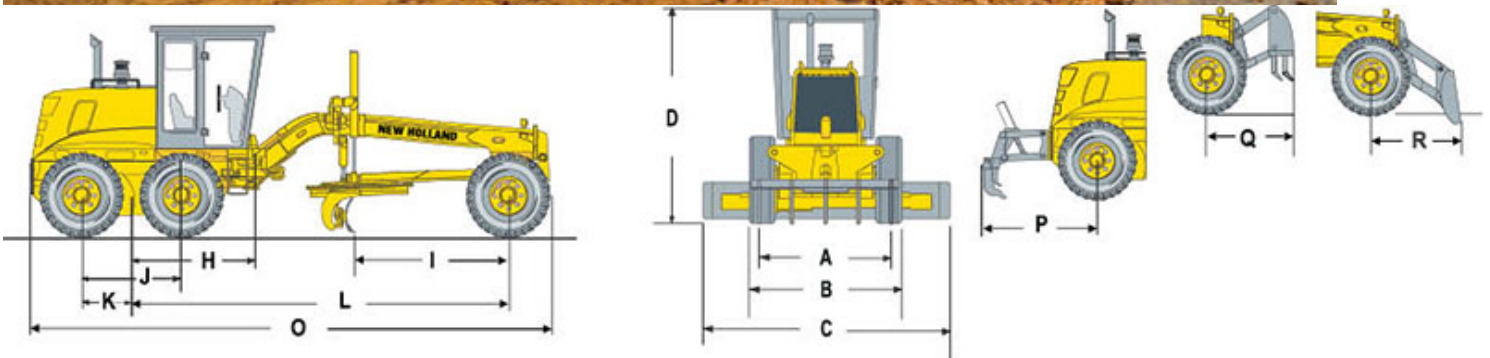

A	B	C	D	H	I	J	K	L	O	P	Q	R
2.134	2.510	3.658	3.340 (*)	1.958	2.562	1.594	797	6.219	8.534	2.028	1.520	1.620