

HYUNDAI

Característica	U.M.	50B-9
Carac.Principal		
Capacidade de carga	kg	4.990
Dados Operacionais		
Altura máxima de trabalho	mm	Não Informado
Carga máxima de tombamento	kg	Não Informado
Carga na altura máxima	kg	Não Informado
Raio de giro (externo aos pneus)	mm	2.705
Velocidade de descida	m/min	30
Velocidade de elevação	m/min	27
Velocidade máxima de translação	km/h	18
Motor		
Marca/modelo		Controlador ZAPI
Potência	HP/rpm	80 V / 700 Ah
Tipo de acionamento (elétrico/diesel/gás)		Elétrico
Transmissão		
Tipo (mecânica/hidrostop/powershift)		Powershift
Tração (4x2 / 4x4)		2 x / 2
Pesos e dimensões		
Altura livre sobre o solo	mm	165
Dimensões para transporte (CxLxA)	mm	3.040 x 1.424 x 2.320
Peso total com garfo	kg	7.805
Dados gerais		
Código Finame		Não aplicável
País de origem		Coreia do Sul
Pneus (tipo)		Sólido
Preço de Referência	R\$	Não Informado
Segmentos de torre		Duplex / triplex
Sistema de freio (tipo)		Banho a óleo

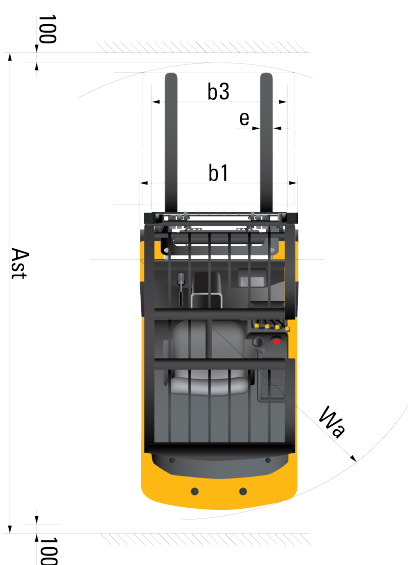
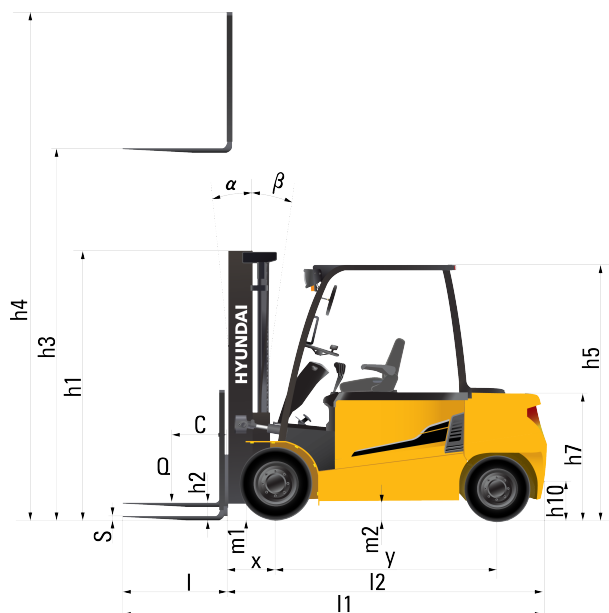

Identification		
Load capacity / rated load	Q (kg)	4,990
Load center distance	c (mm)	500
Load distance, center of drive axle to fork	x (mm)	540
Wheelbase	y (mm)	2,025
Basic Dimensions		
Tilt Angle (forward/backward)	degrees	6 / 10
Height, mast lowered	h1 (mm)	2,230
Free lift	h2 (mm)	120
Lift height	h3 (mm)	2,920
Extended mast height	h4 (mm)	4,135
Height of overhead guard (cabin)	h5 (mm)	2,320
Seat height	h7 (mm)	1,285
Coupling height	h10 (mm)	460
Overall length	l1 (mm)	4,260
Length to face of forks	l2 (mm)	3,040
Overall width	b1 (mm)	1,424
Fork dimensions	l x w x t (mm)	50 x 150 x 1,070
Fork-carriage width	b3 (mm)	1,376
Ground clearance, loaded, under mast	m1 (mm)	165
Ground clearance, center of vehicle	m2 (mm)	155
Cross-passage width (pallet 1000x1200)	Ast (mm)	4,445
Aisle width of pallets 800x1200 crossways (wxl)	Ast (mm)	4,645
Turning radius	Wa (mm)	2,705