

# EPIROC

Característica	U.M.	FlexiROC T45
<b>Carac.Principal</b>		
Diâmetro mínimo e máximo de perfuração	pol	3,5
<b>Locomoção</b>		
Acionamento das esteiras		Motores Hidráulicos
Comprimento da esteira sobre o solo	mm	3.600
Largura da sapata	mm	330
<b>Lança</b>		
Alcance máximo de perfuração	mm	3.190
Altura máxima de perfuração horizontal	mm	4.200
Altura máxima de perfuração vertical	mm	2.610
Comprimento efetivo	mm	7.700
Oscilação do avanço	Graus	30 + 95
Oscilação lateral (para cada lado)	Graus	45 + 32
Oscilação vertical da lança	Graus	45 + 90
Profundidade máxima de operação	mm	28
<b>Perfuratriz</b>		
Frequência	Hz	44
Modelo		COP 2560
Potência	kW	25
Tipo		Martelo de Topo
Torque	Nm	1.555
<b>Acessórios</b>		
Afiador de brocas		Não
Coletor de pó		DCT 200 - 20m <sup>2</sup> / 1144 cfm
Morsa para acoplar e desacoplar hastes		Não
Sistema anti-travamento da haste		Sim
Sistema automático de alimentação de hastes		Sim (Carrocel) - Total de 7 + 1
Sistema de lubrificação dos punhos		Sim
<b>Eletrônica embarcada</b>		

Sistema de diagnose de falhas	Sim
Sistema de gerenciamento operação/manutenção	Não
Sistema de nivelamento	Sim
Sistema de transmissão de dados	Opcional

---

**Informações Complementares**

---

Acionamento		Diesel-Hidráulico
Cabine		ROPS/FOPS
Código Finame		Não aplicável
Dimensões (CxLxA) para transporte em carreta	mm	13.300 x 2.500 x 3.300
País de origem		Suécia
Peso operacional	kg	18.000
Peso para transporte	kg	17.500
Preço de Referência	R\$	Não informado



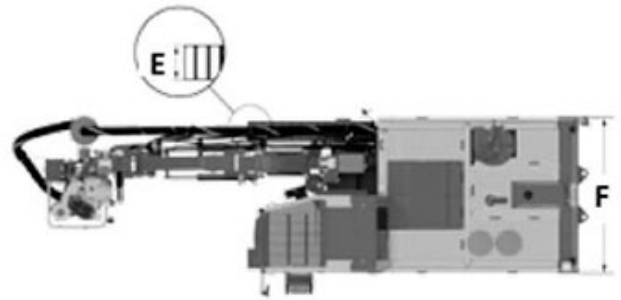
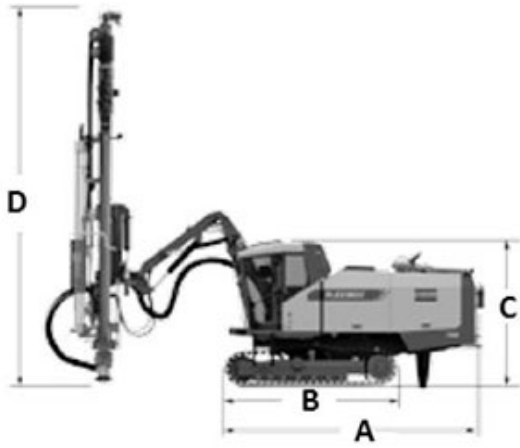

	A	B	C	D	E	F
Flexiroc T45	5.320	3.600	3.030	9.100	300	2.500