

ASTEC INDUSTRIES

Característica	U.M.	Shuttle Buggy® SB-2500
Carac.Principal		
Produção nominal	t/h	544
Lançamento		
Espessura máxima de lançamento	mm	Não informado
Largura básica (configuração mínima)	mm	Não informado
Largura máxima com extensões	mm	Não informado
Largura máxima com mesa hidráulica estendida	mm	Não informado
Mesa vibratória		
Sistema de aquecimento		Não informado
Sistema de compactação		Não informado
Sistema de extensão		Não informado
Sistema de vibração		Não informado
Motor		
Modelo		CAT 9.3
Norma de medição		Não informado
Potência máxima no volante	HP/rpm	300/ 1.900
Torque máximo	Nm/rpm	Não informado
Transportador de rosca		
Acionamento e controle		Não informado
Diâmetro	mm	Não informado
Depósito de massa		
Altura de descarga	mm	4.568
Capacidade	m ³	Não informado
Carga máxima	t	22,7
Sistema de locomoção		
Comprimento da esteira	mm	Não informado
Largura da esteira	mm	Não informado
Tipo		Não informado
Tipo de esteira		Não informado

Velocidade máxima de deslocamento (transporte)	km/h	Não informado
Velocidades mínima e máxima de operação	km/h	Não informado

Sistema de locomoção - Pneus

Quantidade de eixos		2
Tipo - Pneus		Pneus
Tipo e medida dos pneus		4 pneus 21"
Velocidade máxima de deslocamento (transporte) - Pneus	km/h	14,5 KPH
Velocidades mínima e máxima de operação - Pneus	km/h	4.8 KPH

Eletrônica embarcada

Sistema de diagnose de falhas		Não informado
Sistema de gerenciamento operação/manutenção		Não informado
Sistema de nivelamento		Não informado
Sistema de transmissão de dados		Não informado

Informações complementares

Código Finame		Não aplicável
Dimensões (CxLxA) para transporte	mm	17.325 x 2.992 x 3.660
País de origem		Estados Unidos
Peso operacional	kg	35.380
Peso para transporte	kg	35.380
Preço de Referência	R\$	Não informado

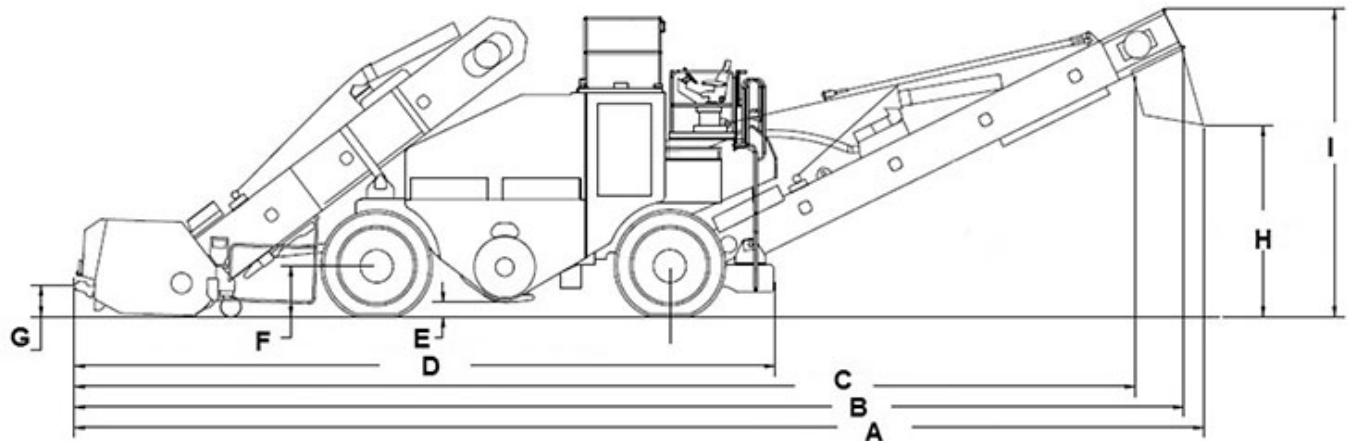

	A	B	C	D	E	F	G	H	I
SB2.500	16.787	16.491	15.772	10.415	214	755	68	2.845	4.568