

IMAP

Característica	U.M.	IMK 30.5
Carac.Principal		
Capacidade máxima de içamento	t	30,5
Lança telescópica		
Comprimento total	m	32
Comprimento totalmente recolhida	m	9,8
Quantidade de segmentos		4
Seção transversal (tipo)		Oitavada
Jib		
Comprimento total	m	16
Comprimentos de montagem	m	49,5
Quantidade de seções		2
Tipo (caixa, treliça)		Treliça, caixa
Guincho principal		
Capacidade com cabo simples	kg	3.850
Capacidade do guincho principal	kg	3.850
Características do cabo		1/2"
Comprimento total de cabo	m	220
Velocidade de descida da carga	m/s	1,2
Velocidade de elevação com cabo simples	m/s	1,2
Velocidade de elevação da carga	m/s	1,2
Guincho auxiliar		
Capacidade total do guincho auxiliar	kg	2.680
Características do cabo		1/2"
Comprimento total do cabo	m	180
Velocidade de descida da carga	m/s	2,16
Velocidade de elevação da carga	m/s	2,16
informações complementares		
Altura máxima de elevação	m	49,0
Área de patolamento (c x l)	m	6,6 x 7

Carga com a lança totalmente estendida	kg	6.180
Código Finame		Não informado
Código NCM		Não informado
País de origem		Brasil
Preço de Referência	R\$	Não informado
Raio com a carga máxima	m	2,64
Raio máximo de trabalho	m	30,8

Dimensões para locomoção

Altura	m	3,77
Comprimento total	m	13,12
Largura	m	2,55
Peso em ordem de marcha	kg	31.520

Motor

Marca e modelo		M W M
Potência máxima/ rotação (indicar norma)	HP	89
Torque máximo/ rotação (indicar norma)	Nm/rp	Não informado

Transmissão

Quantidade de eixos com e sem tração		8 x 4
Quantidade de marchas		Depende do veículo
Rampa máxima		15 %
Redução nos cubos? (s/n)		Não informado
Velocidade máxima de translação	km/h	80

Pneus

Medida		Não informado
Quantidade		12

Freio

Tipo		Não informado
------	--	---------------

Sistemas de segurança (s/n)

Limitador de descida (cabo no tambor)		Sim
Limitador de momento		Sim
Limitador de subida do moitão		Sim

Ar condicionado (s/n)

na cabina do guindaste

Sim

na cabina do veículo

Sim

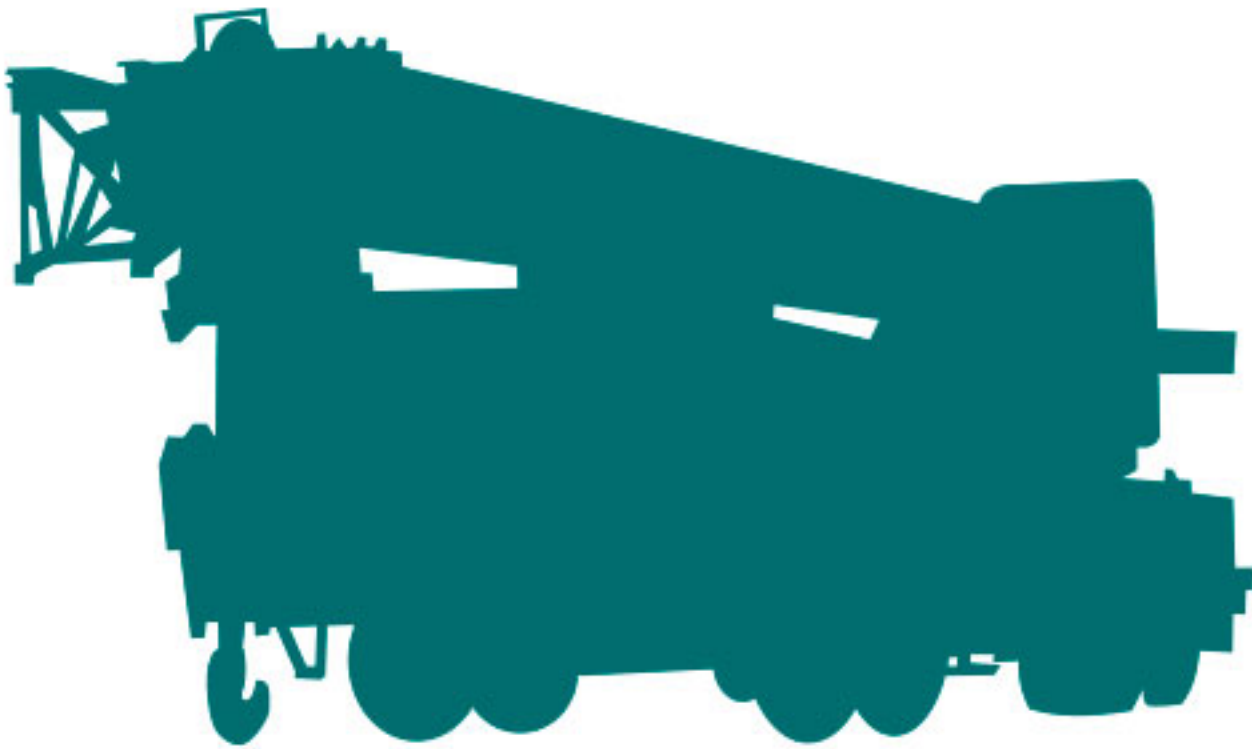

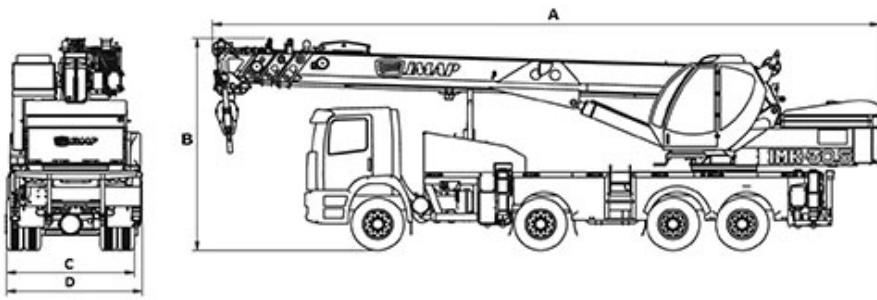

IMK 30.5	A	B	C	D
	13.100	4.210	2.510	2.660

