

Informação do produto: Pá-carregadeira

L 586

xpower®

Geração

6

Carga de tombamento

21.600 kg

Motor

Estágio IIIA/Tier 3/Proconve MAR-I



LIEBHERR



reddot award 2016
winner

L 586 XPower®

Carga de tombamento, articulada 21.600 kg
Capacidade da caçamba 6,0 m³
Peso operacional 32.600 kg
Potência do motor 263 kW/353 HP



Desempenho

O sistema de transmissão Liebherr-XPow^{er}® reúne a transmissão hidrostática e a mecânica. A interação entre essas duas diferentes transmissões é ajustada de forma contínua e automática à aplicação em questão. Como resultado, a XPow^{er}® oferece o nível ideal de eficiência durante o carregamento e transporte de material, além de proporcionar o máximo de aceleração e desempenho em todos os ciclos de carregamento, incluindo trajetos longos. Todos os componentes também são idealmente adaptados uns aos outros. Além disso, contrapeso desnecessário é evitado por meio da posição singular de montagem dos componentes na parte traseira da máquina. A distribuição de peso ideal resulta em altas cargas de tombamento e maior capacidade de movimentação por hora de operação. A XPow^{er}® representa o máximo em eficiência.

Economia

O sistema de transmissão Liebherr-XPow^{er}® acelera rapidamente, permitindo altas velocidades de deslocamento. É possível poupar tempo em terrenos planos, bem como em declives. Ao mesmo tempo, o sistema de transmissão inovador com a Liebherr-Power-Efficiency (LPE) atinge uma redução no consumo de combustível de até 30%. Além disso, há desgaste mínimo dos pneus e quase nenhum desgaste dos freios. Com a máxima capacidade e eficiência de carregamento, os custos operacionais são significativamente reduzidos, aumentando ainda mais a lucratividade.

Confiabilidade

As pás-carregadeiras Liebherr proporcionam o máximo desempenho, mesmo nas condições de operação mais difíceis. Os componentes do sistema de transmissão Liebherr-XPow^{er}® são extremamente robustos e de baixo desgaste. A distribuição variável das forças entre a transmissão hidrostática e a mecânica também resulta em cargas reduzidas no trajeto de deslocamento. A XPow^{er}® garante uma longa vida útil da máquina e confiabilidade de uso.

Conforto

O design moderno e ergonômico da cabine proporciona ao operador o máximo de conforto, permitindo que ele se concentre na precisão da operação sem fadiga, o que mais uma vez significa mais eficiência e produtividade. O joystick Liebherr, que está embutido no assento do operador como padrão, permite um comando exato e sensível da máquina. O sistema eletro-hidráulico permite que o operador programe as posições do braço de elevação e da caçamba a partir da cabine. As espaçosas superfícies de vidro da cabine proporcionam uma excelente visibilidade panorâmica. Além disso, o design do capô do motor, que foi otimizado para visualização, e a câmera de monitoramento da área traseira como padrão garantem uma visibilidade perfeita. Com a máxima segurança para os envolvidos, a máquina e o carregamento são garantidos enquanto a produção é intensificada.

Capacidade de manutenção

Os pontos mais importantes para a manutenção diária podem ser vistos rapidamente na área de acesso da pá-carregadeira Liebherr-XPow^{er}. O posicionamento do conjunto de arrefecimento logo atrás da cabine do operador contribui para uma redução nas despesas de manutenção e limpeza reduzindo a contaminação. Isso poupa tempo e dinheiro. O capô do motor, que se abre eletricamente para trás, garante um acesso livre e seguro a todo o compartimento do motor. Os pontos de serviço são fáceis de ver e alcançar. Todos os trabalhos de manutenção podem ser realizados de forma confortável e segura a partir de uma base nivelada no capô do motor. Isso garante uma manutenção rápida e aumenta a produtividade.

Pá-carregadeira L 586 XPower®

visão geral

Implemento resistente

- + Ciclos de trabalho rápidos
- + Braço de elevação durável
- + Flexibilidade para aplicações
- + Uso eficiente e com custo otimizado devido ao braço de elevação especialmente adaptado

- ✓ Componentes hidráulicos de alta qualidade
- ✓ Construção robusta em aço
- ✓ Grande variedade de acessórios
- ✓ Potente cinemática Z

Sistema de transmissão potente e eficiente Liebherr-XPower®

- + Economia de combustível de até 30%
- + Alto desempenho
- + Uso altamente seguro e versátil
- + Máxima produtividade devido à alta carga de tombamento
- + Desgaste dos pneus reduzido em até 25%
- + Praticamente sem desgaste do freio
- + Máxima estabilidade e segurança em todos os terrenos

- ✓ Componentes do trem de força perfeitamente adaptados uns aos outros pela LPE
- ✓ Poderoso sistema de transmissão com distribuição de potência
- ✓ Sistema de transmissão robusto e durável
- ✓ Distribuição de peso ideal devido à disposição inteligente dos componentes de acionamento
- ✓ A força de tração contínua impede a patinação das rodas
- ✓ Sistema de freio hidráulico-mecânico com bloqueio automático





Cabine do operador confortável

- + Maior desempenho e produtividade
- + Permite a concentração do operador no trabalho
- + Operação fácil e segura
- + Excelente visibilidade panorâmica

- ✓ Design novo, moderno e ergonômico da cabine
- ✓ Controle das funções de trabalho e deslocamento com o joystick Liebherr montado no assento do operador
- ✓ Amplas janelas de vidro

Sistema de arrefecimento inteligente

- + Arrefecimento constante e confiável
- + Maior vida útil dos componentes
- + Alta disponibilidade da máquina e custos mínimos de limpeza

- ✓ Arrefecimento controlado
- ✓ Sensores de calor garantem um comando confiável
- ✓ O radiador está instalado logo atrás da cabine do operador: o local mais limpo da pá-carregadeira

Excelente acesso para manutenção

- + Economia de tempo em manutenções diárias
- + Tempos de serviço curtos para mais produtividade

- ✓ Rápido controle dos pontos mais importantes de manutenção ao nível do solo
- ✓ Acesso seguro, simples e rápido a todos os pontos importantes para as operações

Dados Técnicos



Motor

Motor diesel	D936 A7
Construção	Motor em série arrefecido a água com intercooler
Cilindros em linha	6
Processo de injeção de combustível	Injeção eletrônica Common Rail em alta pressão
Potência de acordo com ISO 9249/ ECE-R.24	kW/HP 260/349 a RPM 1.800
Potência nominal de acordo com ISO 14396/ ECE-R.120	kW/HP 263/353 a RPM 1.800
Torque máx. de acordo com ISO 14396/ ECE-R.120	Nm 1.969 a RPM 1.000
Cilindrada	litros 10,52
Diâmetro/Curso	mm 122/150
Estágio IIIA / Tier 3 / Proconve MAR-I	
Níveis de emissão de gases	De acordo com o regulamento ECE-R.96 Power Band H
Tanque de combustível	litros 500
Sistema do filtro de ar	Filtro de tipo seco com elemento principal e de segurança, pré-filtro, indicador de manutenção no display Liebherr
Sistema elétrico	
Tensão de serviço	V 24
Capacidade	Ah 2 x 180
Alternador	V/A 28/180
Motor de partida	V/kW 24/7,8

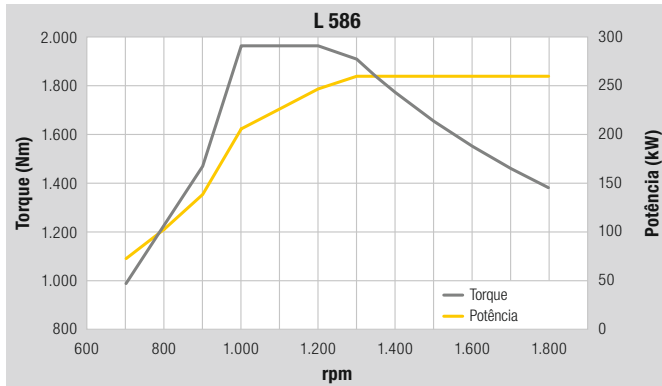

Sistema de translação

Sistema de transmissão contínua com distribuição de potência XPower®	
Construção	Sistema de transmissão contínua totalmente automática XPower®. Sem interrupções de tração em todas as faixas de velocidades. Distribuição de potência hidrostática com duas unidades de pistão axial. Desempenho de condução idêntico – frente e ré
Filtragem	Sistema de filtro para o sistema de transmissão, dependendo do sistema hidráulico de trabalho
Controle	O sistema de transmissão é controlado a partir do pedal de aceleração para definir a força de tração e a velocidade, com a função de marcha lenta integrada. O joystick Liebherr é utilizado para controlar a marcha à frente e à ré
Velocidades de deslocamento	0 – 33 km/h totalmente automática, frente e ré Limitador de velocidade disponível mediante solicitação. As velocidades apresentadas são válidas para configuração de máquina padrão.



Eixos

Tração em todas as rodas	
Eixo dianteiro	Fixo
Eixo traseiro	Articulação central, com ângulo de oscilação de 13° para cada lado
A pá-carregadeira pode passar por cima de obstáculos com até mm 523 com as quatro rodas em contato com o solo	
Diferenciais	Diferenciais com bloqueio automático
Redução	Redução planetária final de translação nos cubos de roda
Bitola	2.440 mm com todos os tipos de pneus



Freios

Freio de serviço sem desgaste	Autobloqueio do sistema de transmissão XPower® (atuando nas quatro rodas) e um sistema de freio hidráulico adicional com lamelas banhadas a óleo (dois circuitos separados de frenagem)
Freio de estacionamento	Sistema de freio a disco de acionamento eletro-hidráulico, no eixo diferencial

O sistema de frenagem atende às exigências das diretrizes ISO 3450.



Direção

Construção	Bomba de vazão variável com pressão de corte e controle de vazão – Load-sensing. Articulação central com dois cilindros de direção de ação dupla com amortecimento
Ângulo de articulação	37° para cada lado
Direção de emergência	Sistema eletro-hidráulico de direção de emergência



Hidráulica de trabalho

Construção	Bomba de vazão variável com controle de vazão e potência, e pressão de corte no bloco de comando – Load-sensing
Arrefecimento	Arrefecimento do óleo hidráulico através de ventilador controlado por termostato e radiador
Filtragem	Filtro de retorno no tanque hidráulico
Controle	Joystick eletrônico Liebherr
Função de elevação	Elevar, neutro, baixar Posicionamento e descida automáticos do braço de elevação e flutuação do implemento controlados pelo joystick Liebherr
Função de basculamento	Carregar, neutro, descarregar Retorno automático da caçamba tanto na posição de despejo quanto na de transporte controlados pelo joystick Liebherr
Vazão máx.	l/min. 410
Pressão máx.	
Cinematika Z	bar 350



Implemento

Cinematika	Potente cinematika Z com cilindro de basculamento e tubo transversal de aço fundido
Mancais	Vedados
Ciclo de trabalho com carga nominal	CZ
Elevação	s 6,4
Descarregamento	s 1,5
Baixar (vazio)	s 3,6



Cabine do operador

Construção	Cabine montada sobre coxins elásticos com isolamento acústico ROPS de acordo com norma EN/ISO 3471 / EN 474-1 e proteção FOPS de acordo com norma EN/ISO 3449 / EN 474-1, Cat.II Porta do operador com janela corrediça, janela lateral direita corrediça, para-brisa frontal feito de vidro de segurança laminado, janelas laterais com vidro de proteção temperado, vidro traseiro de proteção temperado com desembaçador. Todas as janelas são fumê. Coluna de direção contínua ajustável em 3 vias
Assento do operador	Assento do operador "Comfort" com seis diferentes tipos de ajustes, amortecimento de vibração, com ajuste de profundidade e inclinação como padrão (estofado a ar com aquecimento de assento ajustável ao peso do operador), Joystick Liebherr montado no assento do operador como padrão
Aquecimento e ventilação	Sistema de ar condicionado com 4 áreas de controle, saída de ar otimizada como padrão, vidro traseiro aquecido eletricamente; Todos filtros são de fácil acesso para manutenção



Emissão de ruídos

Nível de ruído medido de acordo com a ISO 6396	
L _{pA} (dentro da cabine)	dB(A) 68
Nível de ruído medido de acordo com 2000/14/EC	
L _{WA} (emitido pela pá-carregadeira)	dB(A) 107



Capacidades de abastecimento

Motor diesel (com troca de filtro)	l 42
Caixa de distribuição (PTO)	l 1,2
Caixa de transmissão XPower®	l 55
Líquido de arrefecimento	l 73
Eixo dianteiro	l 60
Eixo traseiro	l 60
Tanque hidráulico	l 95
Hidráulica completa	l 210
Sistema de ar condicionado R134a	g 1.250

Dimensões

Cinemática Z

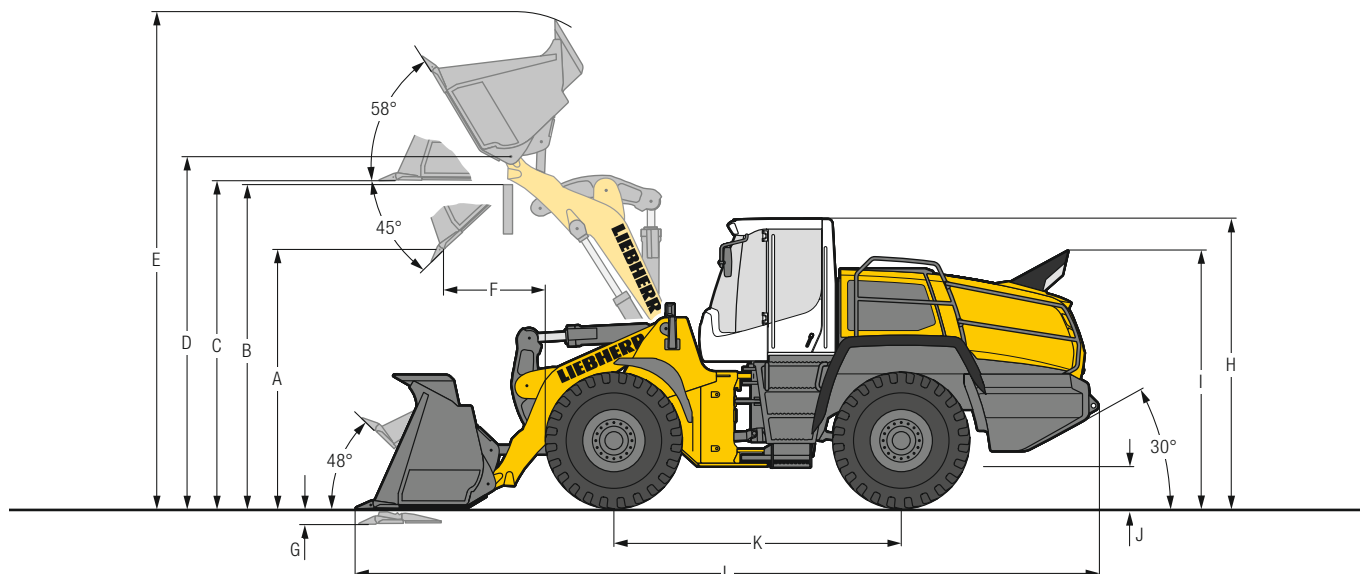

Tipo de caçamba

		STD	STD	HL	HL	STD	HL
		CZ	CZ	CZ	CZ	CZ	CZ
Cinemática							
Ferramenta de corte		LRD	LRD	LRD	LRD	LDD	LDD
Comprimento do braço	mm	3.150	3.150	3.450	3.450	3.150	3.450
Capacidade da caçamba segundo a ISO 7546**	m ³	6,0	6,5	5,5	6,0	5,5	5,0
Densidade do material	t/m ³	1,8	1,6	1,8	1,6	1,8	1,8
Largura da caçamba	mm	3.430	3.650	3.400	3.400	3.400	3.400
A Altura de descarga na elevação máx. e ângulo de descarga 45°	mm	3.260	3.260	3.725	3.670	3.290	3.745
B Altura máxima de descarga	mm	4.150	4.150	4.500	4.500	4.150	4.500
C Altura máxima do fundo da caçamba	mm	4.330	4.330	4.750	4.750	4.300	4.770
D Altura máxima da articulação da caçamba	mm	4.640	4.640	5.060	5.060	4.660	5.080
E Altura máxima em operação com caçamba	mm	6.530	6.530	6.950	6.980	6.450	6.800
F Alcance na elevação máxima e ângulo de descarga 45°	mm	1.430	1.430	1.370	1.410	1.390	1.370
G Profundidade de escavação	mm	100	100	100	100	140	140
H Altura máx. de transporte	mm	3.740	3.740	3.740	3.740	3.760	3.760
I Altura do escapamento	mm	3.300	3.300	3.300	3.300	3.320	3.320
J Distância entre a máquina e o solo	mm	575	575	575	575	595	575
K Distância entre eixos	mm	3.900	3.900	3.900	3.900	3.900	3.900
L Comprimento total	mm	9.980	9.980	10.250	10.280	9.990	10.300
Raio de giro da máquina medido pela face externa dos pneus	mm	7.485	7.485	7.485	7.485	7.545	7.545
Raio de giro da máquina com caçamba	mm	8.350	8.400	8.500	8.550	8.300	8.450
Força de arrancamento (SAE)	kN	240	240	250	240	245	260
Carga de tombamento, reta*	kg	24.500	23.900	22.400	21.700	25.600	22.700
Carga de tombamento, completamente articulada*	kg	21.600	21.000	19.700	19.000	22.500	20.000
Peso operacional*	kg	32.600	33.050	32.600	33.000	33.700	33.900
Dimensão dos pneus	kg	29.5R25 L3				29.5R25 L5	

* As figuras mostradas incluem os pneus acima, todos os lubrificantes, um tanque de combustível cheio, a cabine ROPS / FOPS e o operador.

O uso de outros pneus e/ou a inclusão de opcionais alteram o peso operacional e a carga de tombamento. (Carga de tombamento completamente articulada de acordo com a ISO 14397-1)

**As capacidades de caçamba indicadas acima podem ser aprox. 10% maiores do que o cálculo prescrito pela norma ISO 7546.

O fator de enchimento da caçamba depende do respectivo material – ver página 11.



= Caçamba para movimentação e montagem direta



= Caçamba para rocha com base inclinada para aplicações em pedreiras e montagem direta

STD = Comprimento do braço de elevação padrão

HL = High Lift

CZ = Cinemática Z

LRD = Lâmina reta com suportes dos dentes soldados e dentes removíveis

LDD = Lâmina delta com suporte dos dentes soldados e dentes removíveis

Ferramenta de trabalho

Caçamba para material leve

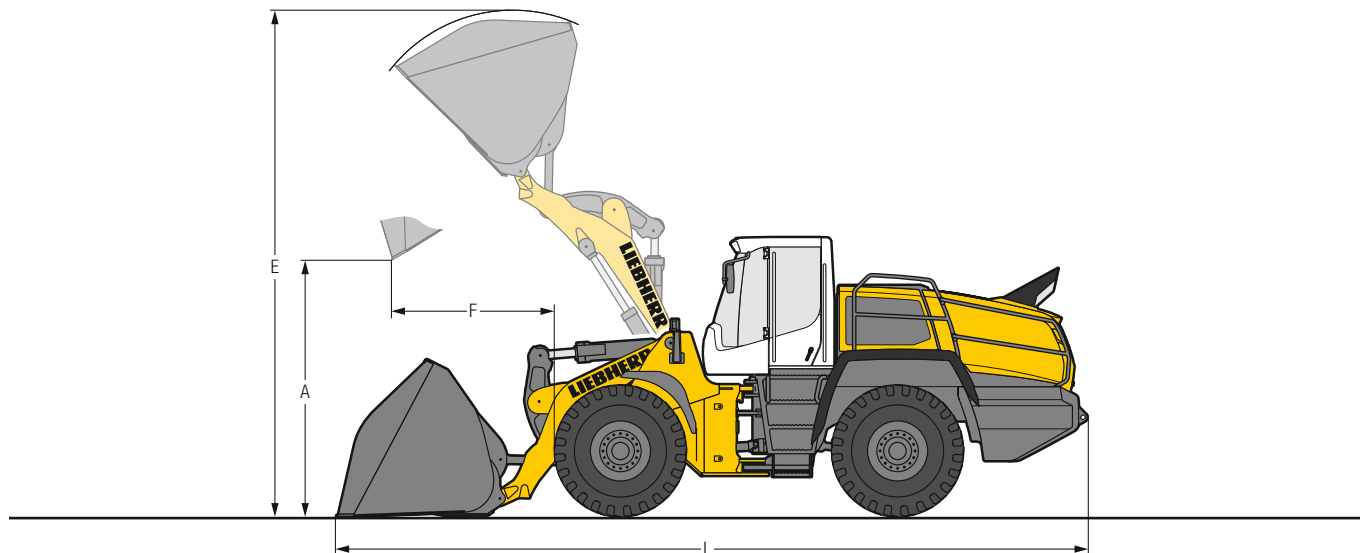

Caçamba para material leve



Cinemática		CZ
Ferramenta de corte		LRP
Capacidade da caçamba	m ³	8,5
Densidade do material	t/m ³	1,1
Largura da caçamba	mm	3.500
A Altura de descarga na elevação máxima	mm	2.940
E Altura máxima em operação com caçamba	mm	6.835
F Alcance na elevação máxima	mm	1.770
L Comprimento total	mm	10.200
Carga de tombamento, reta*	kg	24.000
Carga de tombamento, completamente articulada*	kg	21.000
Peso operacional*	kg	32.800
Dimensão dos pneus		29.5R25 L3

* As figuras mostradas incluem os pneus acima, todos os lubrificantes, um tanque de combustível cheio, a cabine ROPS / FOPS e o operador.

O uso de outros pneus e/ou a inclusão de opcionais alteram o peso operacional e a carga de tombamento. (Carga de tombamento completamente articulada de acordo com a ISO 14397-1)

CZ = Cinemática Z

LRP = Lâmina reta com placas de desgaste parafusadas por baixo

Ferramenta de trabalho

Caçamba high-dump

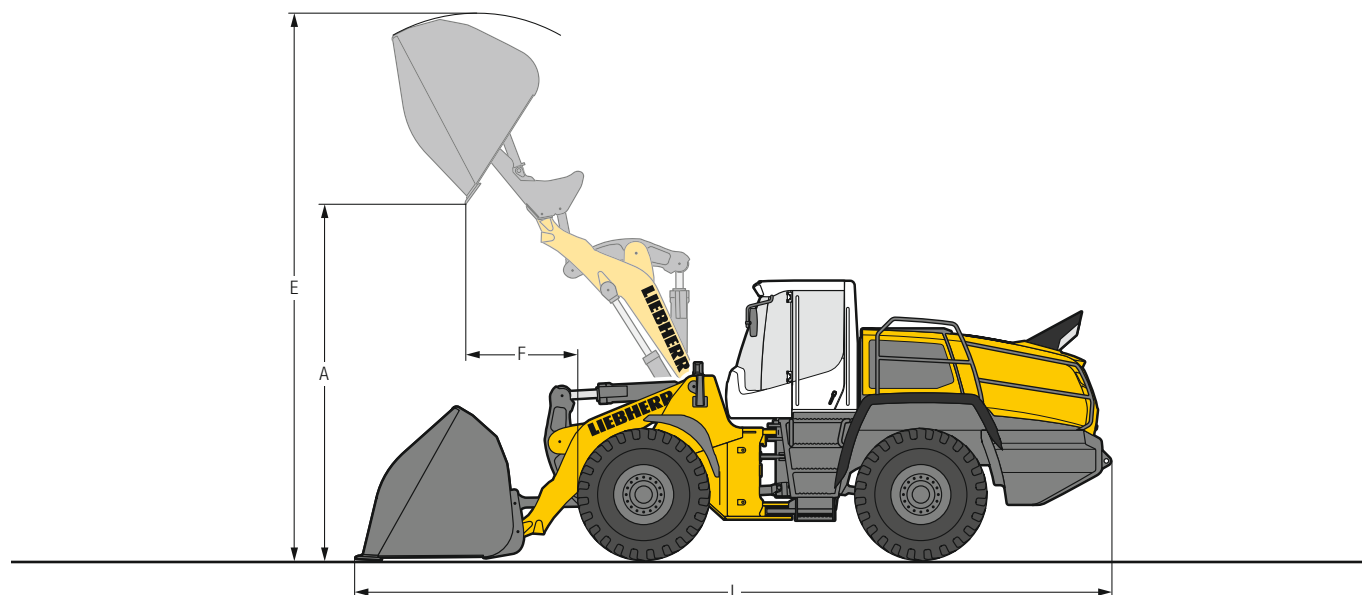

Caçamba high-dump



Cinemática		CZ
Ferramenta de corte		LRP
Capacidade da caçamba	m ³	8,5
Densidade do material	t/m ³	1,0
Largura da caçamba	mm	3.500
A Altura de descarga na elevação máxima	mm	5.100
E Altura máxima em operação com caçamba	mm	7.700
F Alcance na elevação máxima	mm	2.000
L Comprimento total	mm	10.500
Carga de tombamento, reta*	kg	23.200
Carga de tombamento, completamente articulada*	kg	20.300
Peso operacional*	kg	33.500
Dimensão dos pneus		29.5R25 L3

* As figuras mostradas incluem os pneus acima, todos os lubrificantes, um tanque de combustível cheio, a cabine ROPS / FOPS e o operador.

O uso de outros pneus e/ou a inclusão de opcionais alteram o peso operacional e a carga de tombamento. (Carga de tombamento completamente articulada de acordo com a ISO 14397-1)

CZ = Cinemática Z

LRP = Lâmina reta com placas de desgaste parafusadas por baixo

Seleção de caçambas

L 586

Braço	Caçamba	Densidade do material (t/m³)									
		0,4	0,6	0,8	1,0	1,2	1,4	1,6	1,8	2,0	
CZ	CST ₂	6,0 m³						6,6	6,0		
		6,5 m³					7,2	6,5			
	CR	5,5 m³						5,5	5,2		
	CML	8,5 m³			9,4	8,5					
	CHD	8,5 m³			9,4	8,5					
CZ-HL	CST ₂	5,5 m³						6,1	5,5		
		6,0 m³					6,6	6,0			
	CR	5,0 m³						5,0	4,8		

Fator de enchimento da caçamba

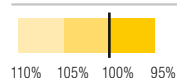

Braço

CZ	Cinemática Z (Braço padrão)
CZ-HL	Cinemática Z, High Lift

Caçamba

CST₂	Caçamba standard (Caçamba para movimentação)
CR	Caçamba para rocha
CML	Caçamba para material leve
CHD	Caçamba high-dump

Densidade dos materiais e fatores de enchimento de caçamba

		t/m³	%			t/m³	%		t/m³	%	
Cascalho	úmido	1,9	105	Terra	seca	1,3	115	Resíduos de vidro	quebrado	1,4	100
	seco	1,6	105		escavada molhada	1,6	110		sólido	1,0	100
	britado	1,5	100		Camada superficial do solo	1,1	110	Composto orgânico	seco	0,8	105
Areia	seca	1,5	105	Basalto	1,95	100	molhado	1,0	110		
	molhada	1,9	110	Granito	1,8	95	Chip de madeira / Serragem		0,5	110	
Cascalho e areia	seco	1,7	105	Arenito	1,6	100	Papel	picado / solto	0,6	110	
	molhado	2,0	100	Ardósia	1,75	100	reciclado / papelão	1,0	110		
Areia / Argila		1,6	110	Bauxita	1,4	100	Carvão mineral	alta densidade	1,2	110	
Argila	natural	1,6	110	Calcário	1,6	100	baixa densidade	0,9	110		
	seco	1,4	110	Gesso	quebrado	1,8	100	Lixo	doméstico	0,5	100
Argila / Cascalho	seco	1,4	110	Coque		0,5	110	resíduos volumosos	1,0	100	
	molhado	1,6	100	Escória	quebrada	1,8	100				

Pneus



Tipos de pneus

	Tamanho e código da banda de rodagem	Mudança do peso operacional kg	Largura dos pneus mm	Mudança nas dimensões verticais* mm	Uso	
L 586 XPower®						
Bridgestone	29.5R25 VJT	L3	146	3.260	15	Material a granel (condições de solo firme)
Bridgestone	29.5R25 VLTS	L4	406	3.270	40	Cascalho, pedra (condições de solo firme)
Bridgestone	29.5R25 VSDT	L5	1.370	3.270	50	Pedra, rejeitos de mineração (condições de solo firme)
Bridgestone	29.5R25 VSDL	L5	1.730	3.270	60	Pedra, sucata, reciclagem (condições de solo firme)
Bridgestone	29.5R25 VSNT	L4	712	3.270	50	Cascalho, indústria, madeira (condições de solo firme)
Continental	29.5R25 EM-Master	L3	144	3.260	20	Material a granel (condições de solo firme)
Continental	29.5R25 EM-Master	L4	504	3.280	40	Cascalho, indústria, madeira (condições de solo firme)
Goodyear	29.5R25 TL-3A+	L3	532	3.290	36	Areia, cascalho, terraplanagem, argila (todas as condições de solo)
Goodyear	29.5R25 GP-4D	L4	504	3.260	24	Cascalho, indústria, madeira (condições de solo firme)
Goodyear	29.5R25 RL-4K	L4	1.124	3.270	44	Cascalho, indústria, pedra (condições de solo firme)
Goodyear	29.5R25 RL-5K	L5	1.600	3.310	66	Pedra, sucata, reciclagem (condições de solo firme)
Goodyear	29.5R25 RT-5D	L5	1.508	3.300	56	Pedra, rejeitos de mineração (condições de solo firme)
Goodyear	29.5R25 RL-5S	L5	2.100	3.270	66	Sucata, reciclagem, escória (condições de solo firme)
Michelin	29.5R25 XHA2	L3	0	3.250	0	Areia, cascalho (todas as condições de solo)
Michelin	29.5R25 XLD D2A	L5	936	3.260	26	Pedra, rejeitos de mineração (condições de solo firme)
Michelin	29.5R25 XTXL	L4	606	3.280	26	Cascalho, indústria, madeira (condições de solo firme)
Michelin	29.5R25 X MINE PRO	L5	1.412	3.310	42	Pedra, sucata, reciclagem (condições de solo firme)

* Os valores indicados são teóricos e podem se desviar na prática.

Antes de operar a pá-carregadeira com enchimento de espuma para pneus ou correntes de proteção de pneus, discuta isso com a Liebherr Brasil I.C.M.E Eireli.

Carga de tombamento



O que é a carga de tombamento?

É a carga no centro de gravidade da ferramenta de trabalho que faz a pá-carregadeira começar a tombar sobre o eixo dianteiro. A posição estática mais desfavorável para pá-carregadeira: braço na horizontal e a máquina completamente articulada.

Carga nominal ou carga útil

A carga nominal não deve exceder 50% da carga de tombamento da pá-carregadeira articulada! Isto corresponde a um fator de segurança de 2,0.

Capacidade da caçamba

A capacidade da caçamba é determinada pela carga nominal.

$$\text{Carga nominal} = \frac{\text{Carga de tombamento articulada}}{2}$$

$$\text{Capacidade de caçamba} = \frac{\text{Carga nominal (t)}}{\text{Densidade do material (t/m}^3\text{)}}$$

Pás-carregadeiras Liebherr

Pá-Carregadeira



		L 538	L 556
Carga de tombamento	kg	9.300	12.850
Caçamba	m ³	2,7	3,5
Peso operacional	kg	13.000	17.650
Potência	kW / HP	104 / 139	140 / 188

Pá-Carregadeira



		L 566	L 580	L 586 XPower®
Carga de tombamento	kg	15.550	18.000	21.600
Caçamba	m ³	4,0	5,0	6,0
Peso operacional	kg	23.100	24.720	32.600
Potência	kW / HP	200 / 268	200 / 268	263 / 353

01.21

Proteção ambiental e baixo custo operacional

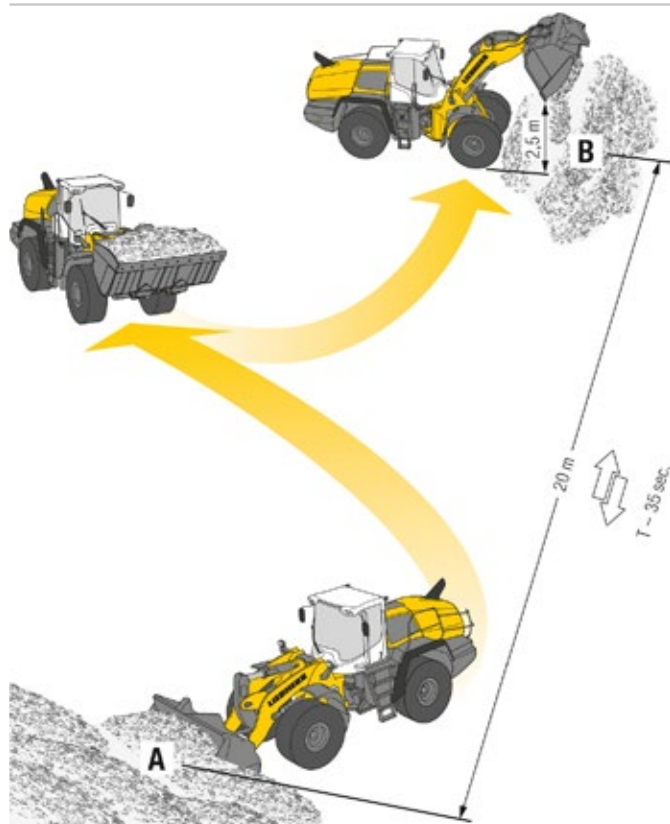

Teste padrão Liebherr de consumo de combustível – prático e fácil de reproduzir.

O teste padrão Liebherr de consumo de combustível determina o número de ciclos de carregamento que podem ser feitos com 5 litros de diesel. O material é retirado de uma pilha A e descarregado a uma distância de 20 metros em uma pilha B. O tempo necessário para cada ciclo de trabalho deve ser de 35 segundos. O descarregamento do material na pilha B deve ser feito a uma altura de 2,5 m. Os ciclos de trabalho continuam até que os 5 litros de diesel do tanque externo sejam consumidos. O consumo de combustível por hora trabalhada é calculado conforme a fórmula abaixo:

$$\frac{400}{\text{Número de ciclos de carregamento}} = \text{Consumo por hora}$$

Valores para as pás-carregadeiras Liebherr

	Número de ciclos de trabalho	Litros / 100 t	Litros / hora
L 524: 2.0 m³	n = 47	2,9	8,5
L 538: 2.5 m³	n = 39	2,9	10,3
L 550: 3.2 m³	n = 30	2,9	13,5
L 566: 4.0 m³	n = 23	3,0	17,3
L 580: 5.0 m³	n = 21	2,6	19,1
L 586: 6.0 m³	n = 15	3,1	26,7

Equipamento



Máquina base

Para-choque traseiro	+
Lubrificação centralizada automática	•
Chave geral (com trava)	•
Regulagem eletrônica da força de tração para condições de solos desfavoráveis	•
Luz de translação (com faróis adicionais) na seção frontal, halógena	+
Luz de translação (com faróis adicionais) na seção frontal, LED	+
Sistema de amortecimento de vibrações do implemento	•
Freio de estacionamento	•
Extintor de incêndio de 6 kg	+
Tela de proteção para o radiador	+
Limitador de velocidade de 20 km/h como predefinição de fábrica	+
Limitador de velocidade V_{MAX} ajustável na unidade de controle	•
Isolamento do turbocompressor	+
Sistema de pré-aquecimento para partida fria	•
Luz de placa traseira	+
Pedal combinado de freio inch	•
Pré-filtro de combustível	•
Pré-filtro de combustível com pré-aquecimento	+
Radiador de malha larga	+
Pré-aquecimento do líquido de arrefecimento 230 V	+
Eixos diferenciais com bloqueio automático	•
Reversão de hélice	+
Desligamento programado automático do motor	+
Extensores de para-lamas	+
Faróis halógenos (design duplo no capô do motor)	+
Faróis de LED (design duplo no capô do motor)	•
Proteção para faróis	+
Aquecedor auxiliar (aquecimento auxiliar com pré-aquecimento do motor)	+
Proteção contra poeira para o alternador	+
Portas e capô com chave	•
Proteção inferior carro traseiro	+
Proteção inferior carro dianteiro	+
Pré-filtro de ar	•
Porta ferramentas com kit de ferramentas	•
Sistema de pesagem Liebherr com "Assistente de carga do caminhão"	•
Engate para reboque	•
Corrimãos esquerdos adicionais	•
Corrimãos direitos adicionais	+



Implemento

Bloqueio do sistema hidráulico	•
Retorno automático programável da caçamba	•
Amortecimento de fim de curso	+
Garfo e suporte do garfo	+
Caçamba high-dump	+
Posição automática do braço de elevação e descida programável	•
Braços de elevação High Lift	+
Cinemática Z	•
Engate rápido hidráulico	+
Velocidade de despejo ajustável	•
Proteção do cilindro da caçamba	+
Caçambas com uma variedade de ferramentas de corte	+
Caçamba para material leve	+
Válvulas de retenção para carregamento	+
Flutuação do implemento	•
Visualização da posição do implemento	•
1ª função adicional proporcional eletro-hidráulica, fluxo de entrega ajustável	+
1ª função eletro-hidráulica adicional para acionamento contínuo do limpador de para-brisa e operação de soprador de neve	+



Cabine do operador

Placa adaptadora para fixação adicional no trilho multifunção	+
Facilidade de acesso para limpeza do para-brisa	•
Espelho externo elétrico ajustável, com aquecimento	+
Espelho externo, articulável e ajustável	•
Horímetro (integrado ao display)	•
Horímetro (mecânico)	+
Proteção eletrônica antifurto com código	+
Proteção eletrônica antifurto com chave com/sem identificação do condutor	+
Guarda volumes esquerdo	•
Cabine do operador sem o volante/coluna de direção (não disponível com permissão para vias públicas) – somente direção por joystick	+
Assento do operador "Comfort" – suspensão pneumática com aquecimento de assento	•
Assento do operador "Premium" – suspensão pneumática ativa com resfriamento e aquecimento no assento e encosto de cabeça	+
Filtro de partículas F7	•
Extintor de incêndio 2 kg na cabine	+
Janela traseira aquecida eletricamente	•
Controle sonoro de buzina integrado ao joystick Liebherr	+
Espelho interno direito	•
Espelho interno esquerdo e direito	+
Sistema integrado de monitoramento da pressão dos pneus	•
Direção por joystick	+
Tapete de borracha	•
Gancho para cabide (2 unidades)	•
Ar condicionado	•
Sistema de ar condicionado automático	+
Caixa térmica	+
Coluna de direção contínua ajustável de 3 vias (altura ajustável, inclinável e dobrável)	•
Estabilização da direção	•
Uso total de 1 ano do LiDAT (grátis)	•
Joystick Liebherr com mini-joystick para 1ª função adicional proporcional eletro-hidráulica se movimentando com o assento do operador	+
Joystick Liebherr se movimentando com o assento do operador (incluindo função kickdown e direção de deslocamento)	•
Display "Premium" (Touchscreen), com ajuste de altura e função inclinável	•
Preparação para a instalação do rádio	+
Rádio Liebherr "Comfort" (USB/AUX/BLUETOOTH/kit mãos-livres)	•
Rádio Liebherr "Padrão" (USB/AUX)	+



Cabine do operador

Giroflex/Piscoflex	+
Cabine ROPS/FOPS com isolamento acústico	•
Retorno da caçamba com botão integrado do joystick Liebherr	+
Limpador e esguicho do para-brisa	•
Função de acionamento único do limpador de para-brisa com botão	+
Faróis (dois traseiros), halogênio/LED	+
Faróis (quatro traseiros), LED	+
6 faróis traseiros de LED	+
Faróis (quatro dianteiros), halogênio	+
Faróis (quatro dianteiros), LED	•
Janela corredeira esquerda/direita	•
Capa para o assento do operador	+
Proteção do para-brisa	+
Quebra-sol traseiro	+
Quebra-sol dianteiro	•
Plug 12 V	•
Plug USB	•
Kit de primeiros socorros	+
Preparação para ventilação de proteção e dispositivo de filtragem de poeira	+
Espelho convexo	+
Acendedor de cigarro	•



Segurança

Deteção de pessoas na parte traseira, incluindo assistente de freios	+
Câmera de teto para monitoramento da área frontal (com câmera Liebherr através do display Liebherr)	+
Versões específicas do país	+
Sistema de direção de emergência	•
Detector de obstrução de marcha à ré	+
Alarme acústico de ré/visual	+
Monitoramento de ré com câmera (integrado no display)	•



Aqui você pode baixar nossos catálogos de pás-carregadeiras:

• = Padrão, + = Opcional, – = não disponível

O Grupo Liebherr



Ampla linha de produtos

O Grupo Liebherr é um dos maiores fabricantes mundiais de equipamentos de construção. Os produtos e serviços Liebherr também são reconhecidos em diversas outras áreas de atuação. A ampla linha de produtos inclui desde refrigeradores, freezers e adegas para uso doméstico ou comercial, sistemas aeroespaciais e de transporte, máquinas operatrizes, guindastes marítimos até equipamentos de construção e mineração.

Excepcional benefício ao cliente

Cada linha de produto oferece uma completa variedade de modelos em diferentes versões. Com excelente técnica e qualidade reconhecidas, os produtos Liebherr oferecem máximo benefício ao cliente nas aplicações práticas.

As mais atuais inovações tecnológicas

Para fornecer produtos consistentes e de alta qualidade, a Liebherr agrega a maior importância a cada área do produto, a seus componentes e tecnologias específicas. Módulos e componentes importantes são de desenvolvimento e fabricações próprias, como por exemplo, a tecnologia de operação e controle para equipamentos de construção.

Globalizado e independente

Hans Liebherr fundou a companhia da família em 1949. Desde então, a empresa cresceu constantemente para um Grupo de mais de 130 companhias com mais de 48.000 colaboradores trabalhando em todos os continentes. A matriz do Grupo é a Liebherr-Internacional AG em Bulle, Suíça. A família é a única proprietária da empresa.

www.liebherr.com.br